

DŁAWIK FILTRACYJNY	
Konstrukcja	Dławik trójfazowy
Materiał uzwojenia	Cu
Impregnacja	Impregnacja próżniowa w lakierze klasy H, utwardzany w piecu.

SPECYFIKACJA TECHNICZNA		
Ilość faz		3
Napięcie znamionowe	Un/V	3x400
Częstotliwość znamionowa	f/Hz	50
Napięcie baterii	Uc/V	480V
Częstotliwość rezonansowa	f <sub>r</sub> /Hz	134

STANDARD	
Wykonanie	IEC/EN60076-6
Test HV	kV (1min) 3

WARUNKI PRACY		
Stopień ochrony	IP00	
Tryb działania	Ciągły	
Cykl pracy	100%	
Sposób chłodzenia	Naturalne [AN]	
Klasa izolacji	F	
Temperatura otoczenia	max/°C	40
Dopuszczalny wzrost temp.	zgodnie z izolacją klasy F	
Czujnik temperatury	150 °C	

WYMIARY												
Indeks	Moc Baterii [kvar]	Moc Dławika [kvar]	Prąd [A]	Indukcyjność [mH]	Wymiary							Wykonanie
					L [mm]	B [mm]	H [mm]	d [mm]	e [mm]	f [mm]	Waga [kg]	
INF 14-2,5-480	2,5	2,02	2,92	41,07	125	70	120	100	54	5x8	3,6	A
INF 14-5,0-480	5	4,04	5,83	20,53	155	75	141	130	55	8x12	4,6	A
INF 14-7,5-480	7,5	6,05	8,75	13,69	155	90	141	130	70	8x12	5,2	A
INF 14-10-480	10	8,07	11,67	10,27	190	80	173	170	56	8x12	7	A
INF 14-12,5-480	12,5	10,09	14,59	8,21	190	85	173	170	61	8x12	7,5	A
INF 14-15-480	15	12,11	17,5	6,84	190	90	173	170	66	8x12	9	A
INF 14-20-480	20	16,14	23,34	5,13	190	100	181	170	76	8x12	12	B
INF 14-25-480	25	20,18	29,17	4,11	240	96	211	185	74	10x18	14	B
INF 14-30-480	30	24,22	35,01	3,42	240	96	211	185	74	10x18	15	B
INF 14-40-480	40	32,29	46,68	2,57	240	106	230	185	84	10x18	19,5	B
INF 14-50-480	50	40,36	58,34	2,05	240	116	230	185	94	10x18	24,5	B

Rys1. Wykonanie A

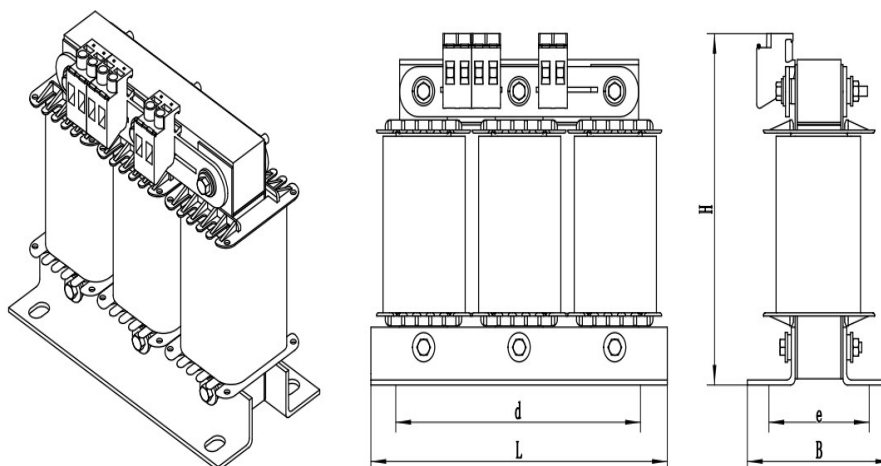

Rys2. Wykonanie B

